

STABILA®

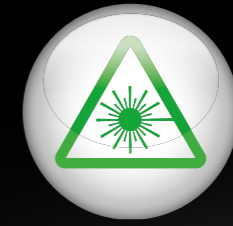

How true pro's measure



**GREEN
BEAM**

LAX 60 G

Bruksanvisning

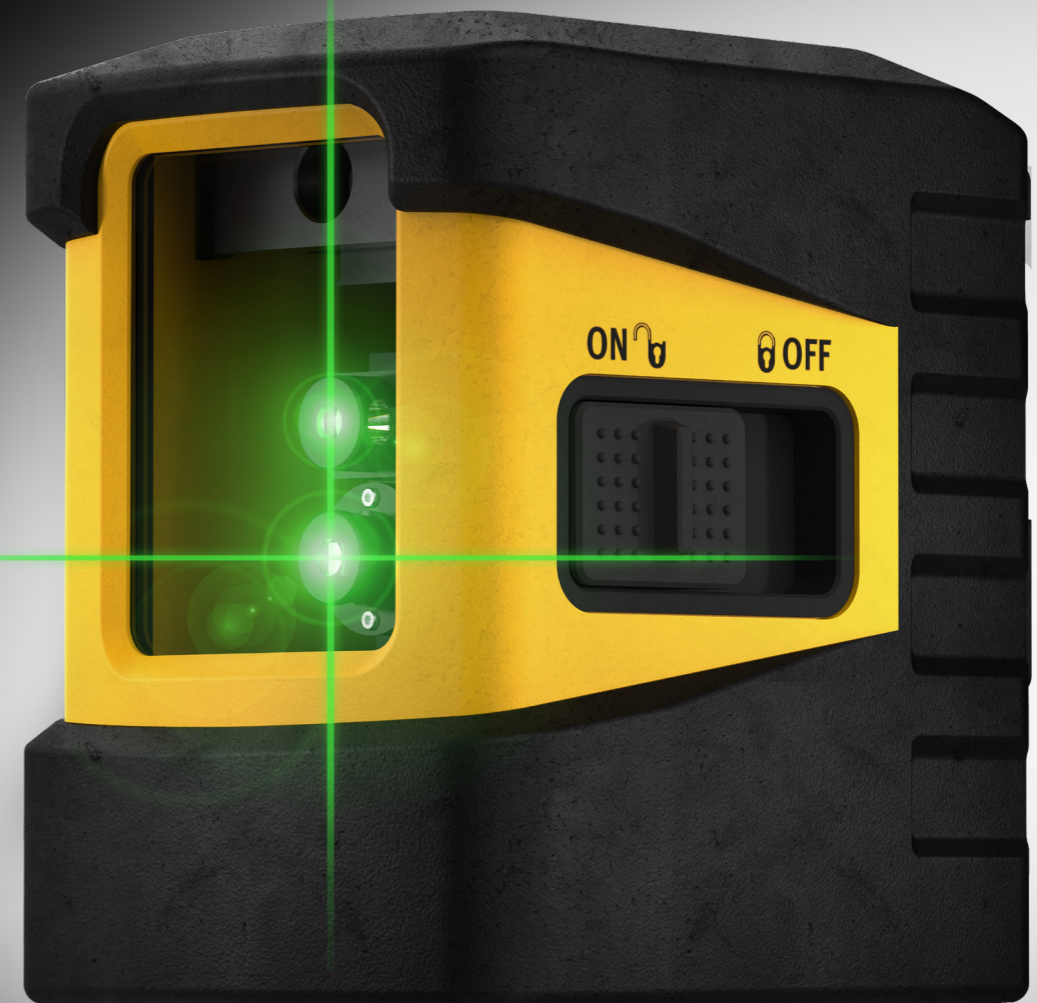

Innehållsförteckning

1. Avsedd användning	3
2. Säkerhetsanvisningar för laserinstrument	3
3. Instrumentbeskrivning	4
3.1 Instrumentets delar	4
4. Idrifttagning	5
4.1 Sätta i batterier/batteribyte	5
4.2 Påslagning	5
4.3 Idrifttagning utan nivelleringsfunktion	6
5. Funktioner	6
5.1 Val av laserfunktioner	6
5.2 Arbeta med mottagaren	6
6. Lysdiodsindikatorer	7
7. Kontroll av noggrannhet	8
7.1 Vertikal kontroll	8
7.2 Horisontell kontroll	9
8. Tekniska data	10

1. Avsedd användning

Grattis till ditt köp av ett mätverktyg från STABILA.

STABILA LAX 6o G är en lätthanterlig krysslinjelasar för horisontell och vertikal nivellering. Instrumentet är självnivellerande i området $\pm 4^\circ$.

De pulsade laserlinjerna möjliggör arbete på stora avstånd med en särskild STABILA-linjemottagare. Mottagaren måste vara lämpad för gröna laserstrålar. Mer information finns i bruksanvisningen till linjemottagaren.

De gröna laserlinjerna säkerställer optimal synlighet även under ljusa ljusförhållanden.



Om du har ytterligare frågor efter att ha läst bruksanvisningen finns vår telefonsupport:



+49 63 46 3 09 0

Utrustning och funktioner:

- Pulsade laserlinjer
- 1x vertikal laserlinje
- 1x horisontell laserlinje
- Manuellt läge
- Fastsättning med specialmagneter
- Stativgänga 1/4"
- Målplatta
- Tygväska

2. Säkerhetsanvisningar för laserinstrument

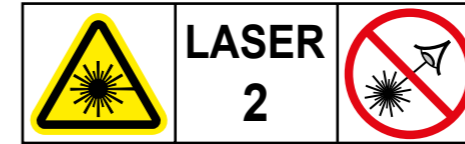

IEC60825-1: 2014

EN 60825-1: 2014/A11: 2021

När det gäller laserinstrument i klass 2 skyddas ögat normalt genom blinkreflexen och/eller bortvändningsreflexen om man oavsiktligt och kortvarigt råkar titta in i laserstrålen. Om laserstrålen träffar ögonen ska man omedelbart blunda och vända bort huvudet. Titta aldrig in i den direkta eller reflekterade strålen. STABILA-laserglasögon som används med laserinstrumentet är inga skyddsglasögon. De används för att laserljuset ska bli lättare att se.

- Rikta aldrig laserstrålen mot personer!
- Blända inte andra personer!
- Förvaras oåtkomligt för barn!
- Om andra användnings- eller inställningsanordningar eller andra tillvägagångssätt används än vad som beskrivs här kan det leda till farlig strålningsexponering!



3. Instrumentbeskrivning

3.1 Instrumentets delar

- 1 Laserenhet
- 2 Utgångsfönster: horisontell och vertikal laserlinje
- 3 LED: Driftstatus
- 4 Knapp: Laserlinjer och manuellt läge PÅ/AV
- 5 LED: Pulsläge
- 6 Knapp: Pulsläge för mottagardrift
- 7 Magnetyta
- 8 Skjutreglage: ON/OFF, mekanisk låsning
- 9 Batterifackets lock
- 10 Serienummer
- 11 Stativgänga 1/4"

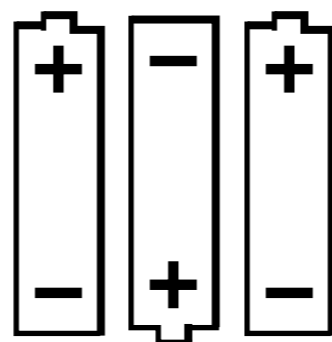

3x 1,5 V Alkaline
AA, LR6, Mignon



4. Idrifttagning

4.1 Sätta i batterier/batteribyte

Öppna batterifacket, lägg i nya batterier enligt symbolen i batterifacket.

Avfallshantera uttjänta batterier på lämpliga återvinningsstationer!
Släng dem inte i hushållsavfallet! Låt dem inte sitta kvar i instrumentet!
Ta ur batterierna om instrumentet inte ska användas under en längre tid!

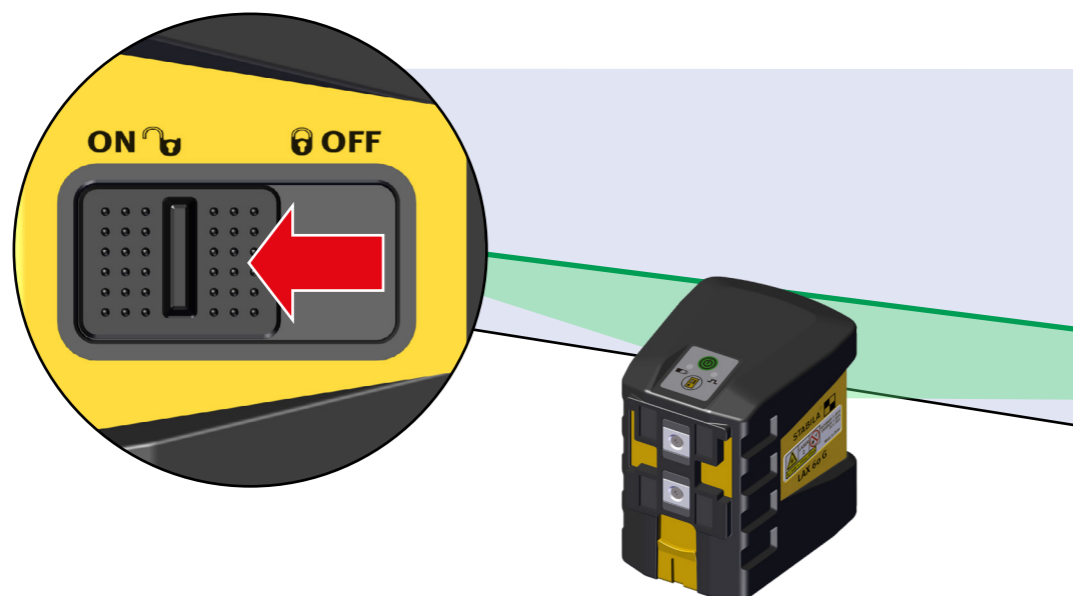

4.2 Påslagning

Laserinstrumentet placeras i arbetsposition och slås på med skjutreglaget.
LAX 60 G startar alltid i horisontalläge och nivelleras automatiskt.

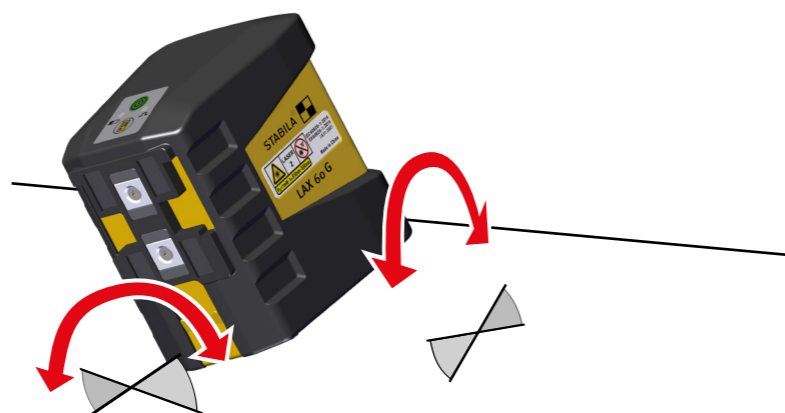

Om laserinstrumentet lutar för mycket blinkar laserstrålen!
Laserinstrumentet ligger utanför självnivelleringsområdet och kan inte nivelleras automatiskt.

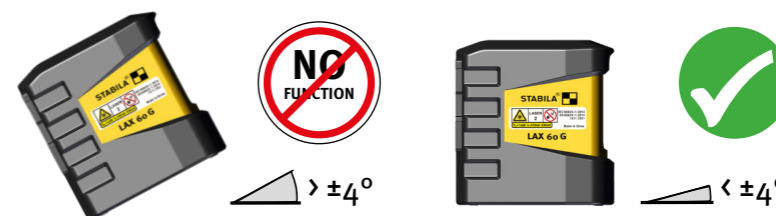

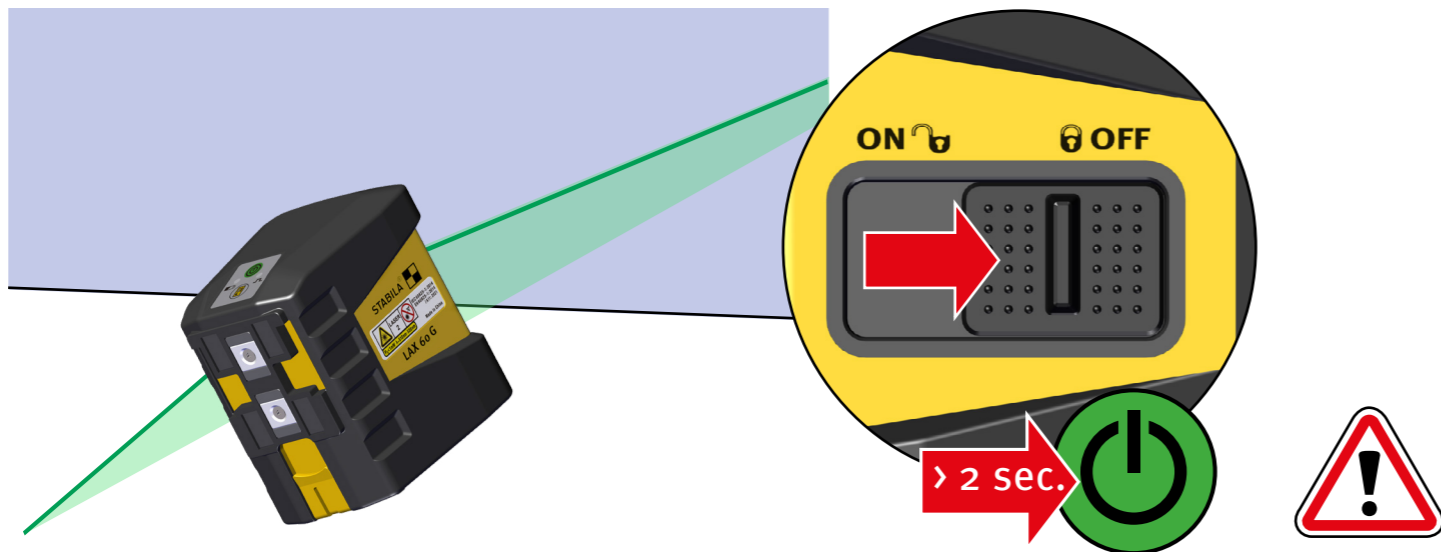

4.3 Idrifttagning utan nivelleringsfunktion

Läget markeringsfunktion kan endast slås på med knappen "manuellt läge". Knappen måste hållas in längre än 2 sekunder laserstrålen blinkar 2 gånger var 5:e sekund.

LAX 60 G befinner sig inte i självnivelleringsläge och kan i detta läge bara användas för markering och inriktning!



Arbeta alltid på laserlinjens mitt vid markering och inriktning!

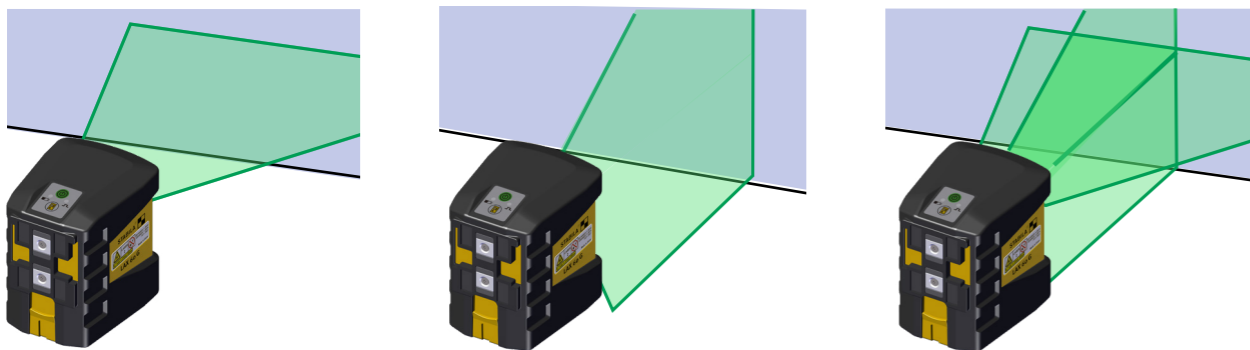

5. Funktioner

5.1 Val av laserfunktioner

När instrumentet har startats kan man koppla om till de olika laserfunktionerna med knappen "manuellt läge".

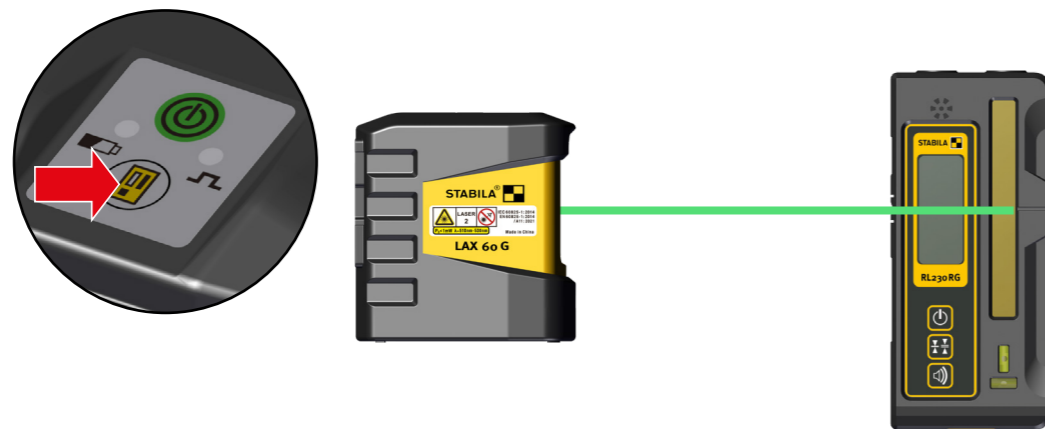











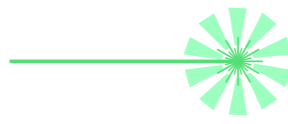

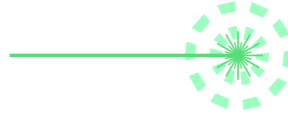



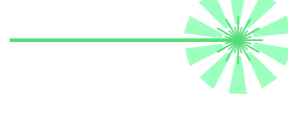

5.2 Arbeta med mottagaren

För arbeten över större avstånd eller med en passande mottagare måste pulsläget slås på.

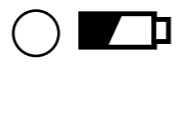
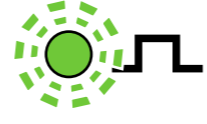
Obs!
Mottagaren måste vara avsedd både för pulssade och gröna laserlinjer.

6. Lysdiodsindikatorer

			Lysdioden/laserstrålen lyser konstant
			Lysdioden/laserstrålen blinkar
			Drift med nivelleringsfunktion
			Drift utan nivelleringsfunktion/utanför nivelleringsområdet
			Drift med nivelleringsfunktion Svag batterispänning
			Drift med nivelleringsfunktion Laser i pulsläge
			Drift inställd Instrumenttemperatur > 60 °C Låt instrumentet nå driftstemperaturen
			Laserfel Kontakta service

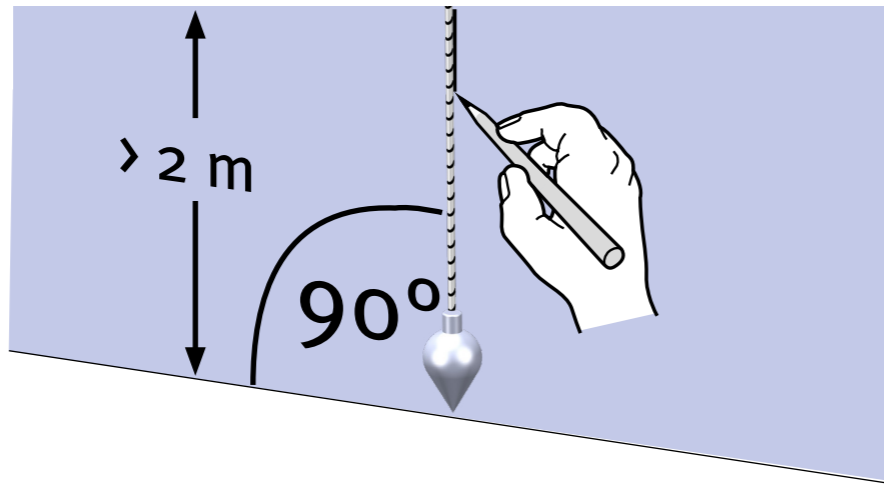

7. Kontroll av noggrannhet

LAX 60 G är framtagen för användning på byggarbetsplatser och har levererats från oss i felfritt justerat skick. Kalibreringen av noggrannheten måste liksom hos alla precisionsinstrument kontrolleras regelbundet. Instrumentet bör kontrolleras före varje användning, särskilt om det har utsatts för starka vibrationer.

Vertikal kontroll
Horisontell kontroll

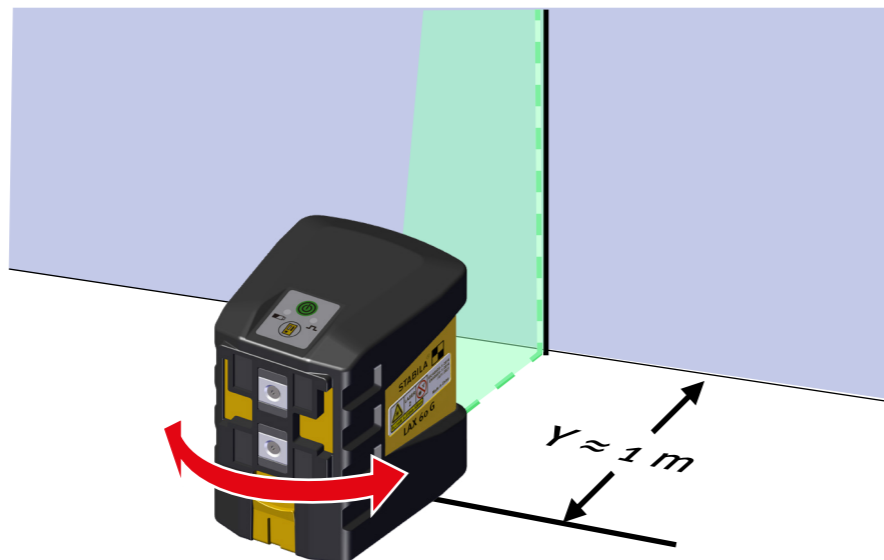

7.1 Vertikal kontroll

Kontroll av den lodräta laserlinjen

1. Skapa en referenslinje t.ex. med ett sänklod.
2. LAX 60 G ställs upp och riktas in på avstånd Y framför denna referenslinje.
3. Laserlinjen jämförs med referenslinjen.
4. På en sträcka av 2 m får avvikelsen till referenslinjen inte vara större än 1 mm!

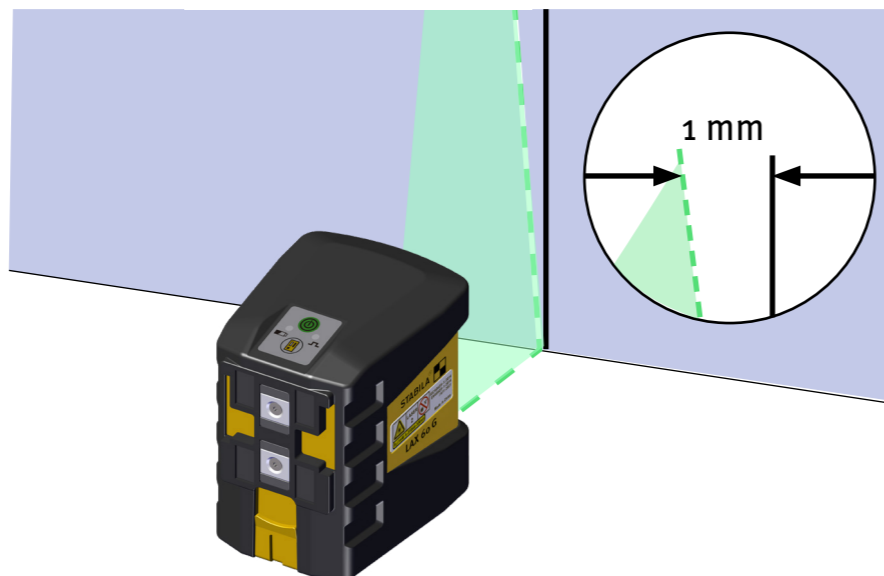

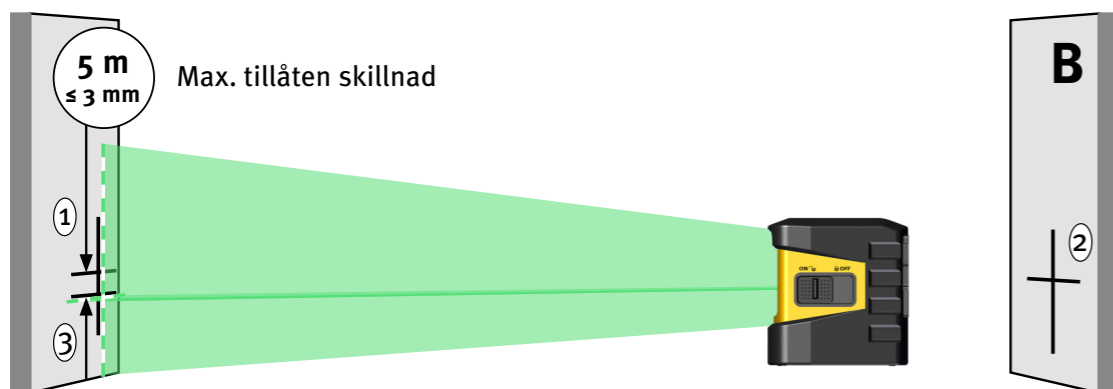
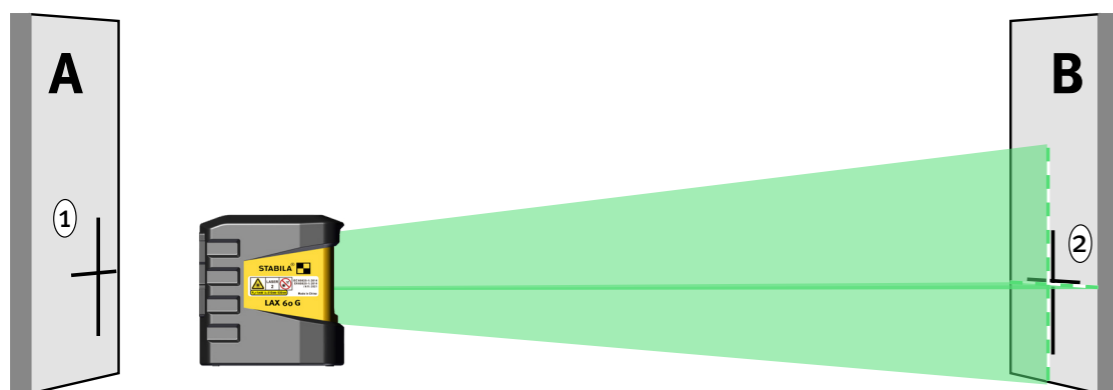
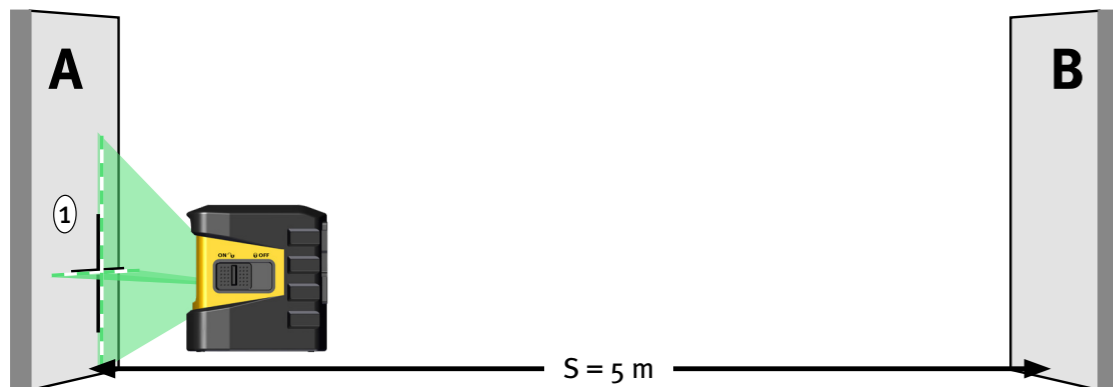

7.2 Horisontell kontroll

Kontroll av den horisontella laserlinjens linjenivå

För den horisontella kontrollen krävs 2 parallella väggar på ett avstånd S på minst 5 m.

1. Placera LAX 60 G på en horisontell yta så nära vägg A som möjligt.
2. LAX 60 G riktas in med utgångsfönstret mot vägg A.
3. Koppla till laserutrustningen.
4. Efter den automatiska nivelleringen markeras det synliga laserlinjekrysset på vägg A. Markering 1.
5. Vrid LAX 60 G 180° och rikta in med utgångsfönstret mot vägg B. Höjdinställningen får inte ändras.
6. Efter den automatiska nivelleringen markeras det synliga laserlinjekrysset på vägg B. Markering 2.
7. Ställ nu laserinstrumentet precis framför vägg B. LAX 60 G riktas in med utgångsfönstret mot vägg B.
8. Genom att vridning och inställning av höjden ställs laserlinjekrysset in så att det sammanfaller exakt med markering 2.
9. Vrid LAX 60 G 180° och rikta in med utgångsfönstret mot vägg A. Höjdinställningen får inte ändras.
10. Genom att vridning ställs laserlinjekrysset in så att det sammanfaller exakt med markering 1.
11. Efter den automatiska nivelleringen markeras det synliga laserlinjekrysset på vägg A. Markering 3.
12. Det vertikala avståndet mellan markeringarna 1 och 3 mäts.

Avstånd S till väggen	Max. tillåtet avstånd
5 m	3,0 mm
10 m	6,0 mm
15 m	9,0 mm

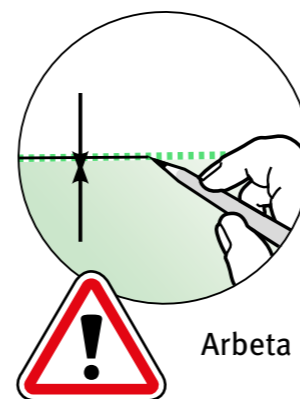

Arbeta alltid på laserlinjens mitt vid markering och inriktning!

8. Tekniska data

Lasertyp: Grön diodlaser, våglängd 510–530 nm
Uteffekt: < 1 mW, laserklass 2, enligt IEC 60825-1:2014
EN60825-1:2014/A11:2021

Självnivelleringsområde: ca $\pm 4^\circ$

Nivelleringsnoggrannhet*:

Laserlinje: $\pm 0,3$ mm/m laserlinjens mitt

Batterier: 3 x 1,5 V Alkaline, Mignon, AA, LR6

Drifttid: ≤ 15 h

Driftstemperaturområde: -10 °C till $+50$ °C

Lagringstemperaturområde: -20 °C till $+60$ °C

* Vid användning inom det angivna driftstemperaturområdet

Förbehåll för tekniska ändringar.

Uppdaterad 2025

STABILA Messgeräte
Gustav Ullrich GmbH
Landauer Str. 45
76855 Annweiler
Germany

www.stabila.com